

WANDBEFESTIGUNG/DECKENHALTERUNG

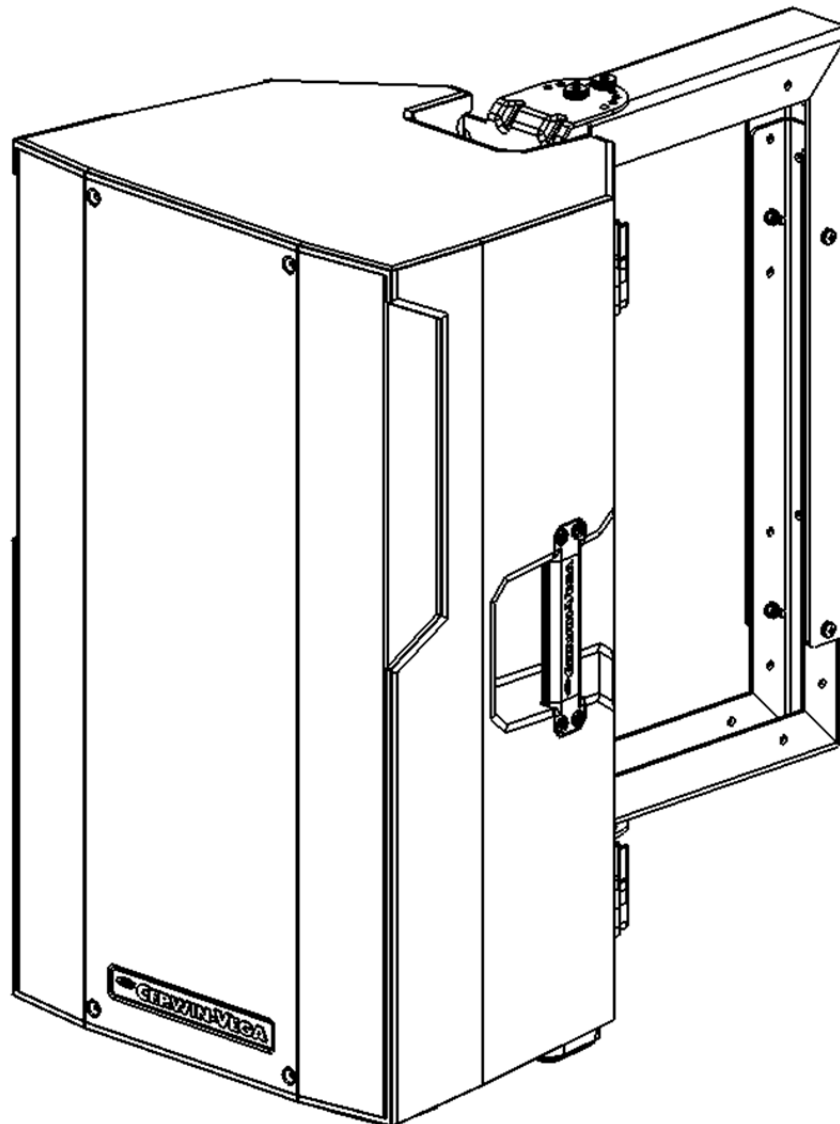

FÜR LAUTSPRECHER DER CVE-SERIE

Um Verletzungen zu vermeiden, lesen Sie vor der Verwendung des Zubehörs alle Bedienungsanweisungen und Sicherheitshinweise in dieser Bedienungsanleitung. Die Nichtbeachtung dieser Hinweise kann zu Verletzungen oder zur Beschädigung des Lautsprechers oder zu sonstigen Sachschäden führen.

Inhalt

WICHTIGE SICHERHEITSHINWEISE	3
Einführung.....	4
Anwendungsbeispiel	5
Mitgelieferte Teile und Befestigungselemente	6
Montageanweisungen	7
Garantie	14
Wie erhält man eine Garantieleistung?	16

WICHTIGE SICHERHEITSHINWEISE

Lesen und befolgen Sie alle Warnhinweise.

Bewahren Sie die Bedienungsanleitung für späteres Nachschlagen auf.

Es ist sehr wichtig, dass dieses Zubehör fest an der Wand/Decke gesichert wurde. Wenden Sie sich an einen qualifizierten Fachmann für die Auswahl der geeigneten Befestigungselemente. Es liegt in der Verantwortung des Benutzers, dafür zu sorgen, dass dieses Zubehör sicher befestigt wurde.

Cerwin-Vega übernimmt keine Haftung für Schäden durch unsachgemäße Verwendung dieses Zubehörs.

Einführung

Herzlichen Glückwunsch! Willkommen in der Cerwin-Vega-Familie! Sie haben sich einer wachsenden Gruppe von Audioexperten angeschlossen, die sich für die fortschrittlichsten Audiowiedergabesysteme auf dem Markt Cerwin-Vega zugewandt haben. Alle Cerwin-Vega-Produkte durchlaufen sorgfältige Tests, damit gewährleistet ist, dass sie unsere Leistungsspezifikationen erfüllen oder sogar übertreffen. Abgesichert durch den branchenweit besten Service verschreibt sich Cerwin-Vega Qualität und Zuverlässigkeit. Für einen vollständigen Überblick über die Cerwin-Vega-Produkte und Dienstleistungen, besuchen Sie www.cerwin-vega.com.

Die Wand-/Deckenhalterung für Lautsprecher der CVE-Serie wurde für die Montage eines CVE-10, CVE-12, oder CVE-15 an einer Wand oder Decke entwickelt. Mit ihr kann der Lautsprecherwinkel auf 90° von der Mitte aus in jeder Richtung in $22,5^\circ$ -Schritten angepasst werden.

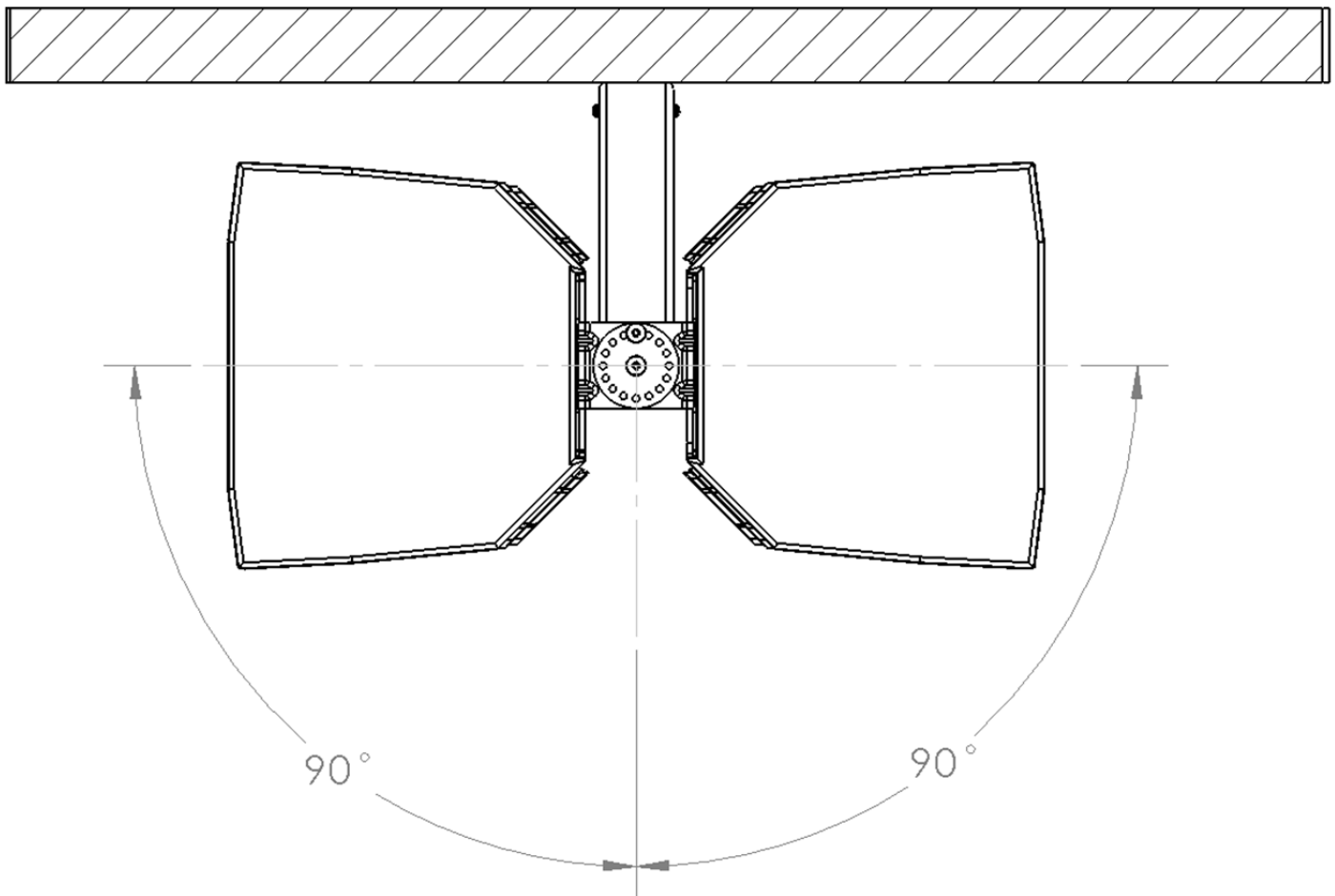

Anwendungsbeispiel

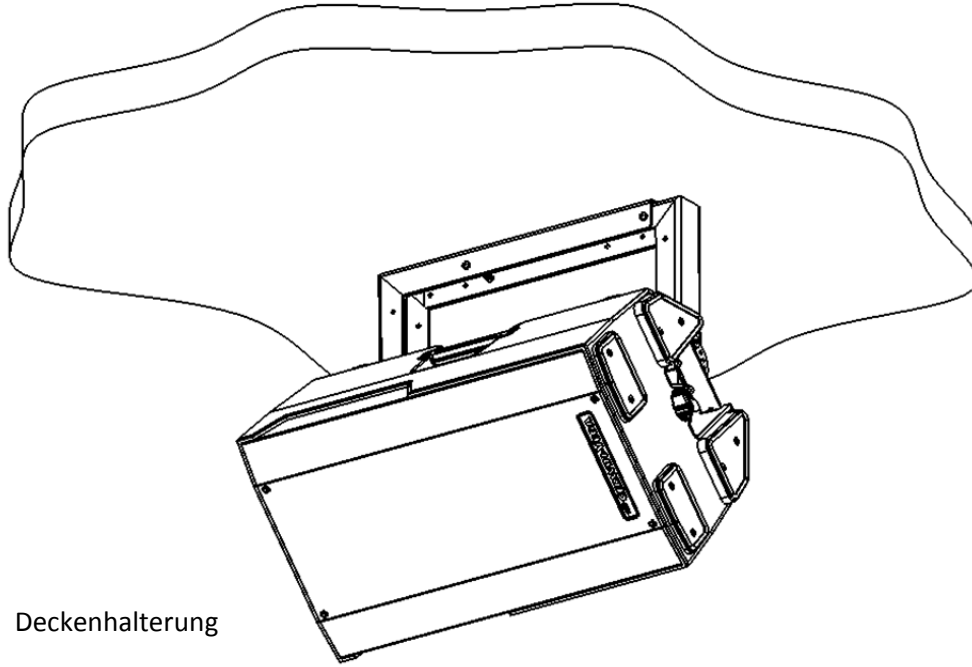

Deckenhalterung

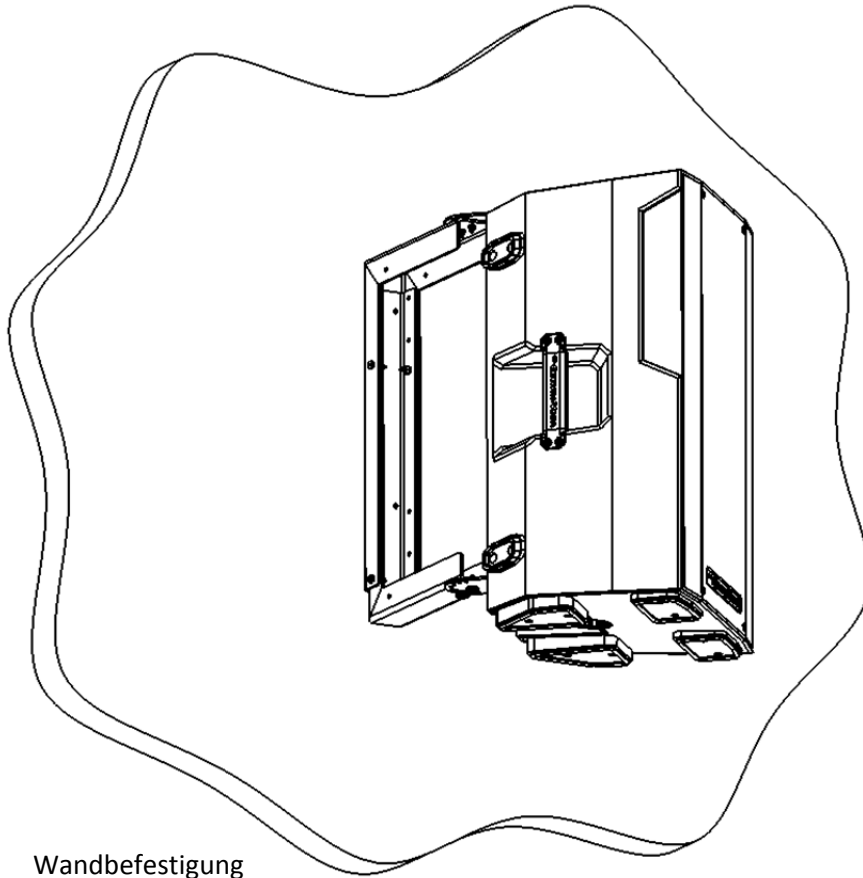

Wandbefestigung

Mitgelieferte Teile und Befestigungselemente

Bitte prüfen Sie vor der Montage den Inhalt der Verpackung, um zu gewährleisten, dass Sie alle Artikel erhalten haben und dass kein Artikel beschädigt wurde. Wenn Teile fehlen oder beschädigt sind, wenden Sie sich an den Gibson-Kundendienst. Verwenden Sie niemals ein beschädigtes Teil.

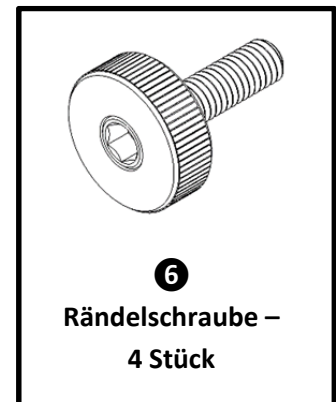
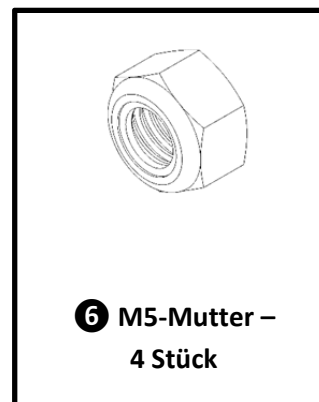
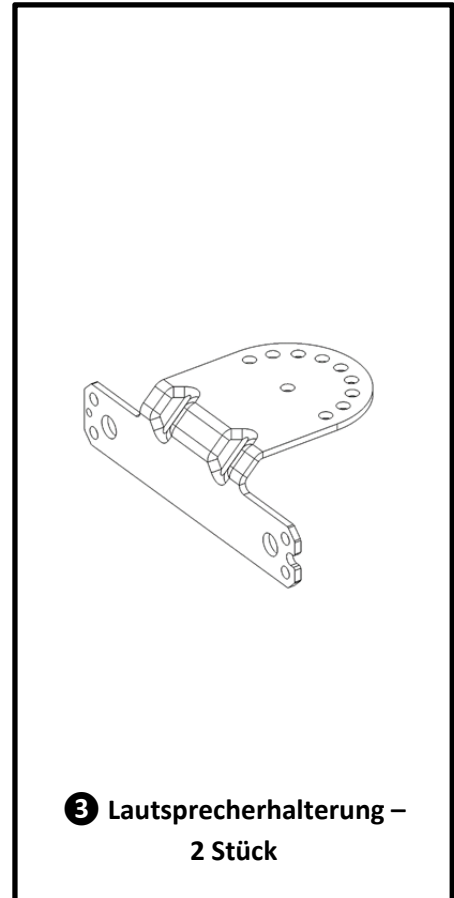
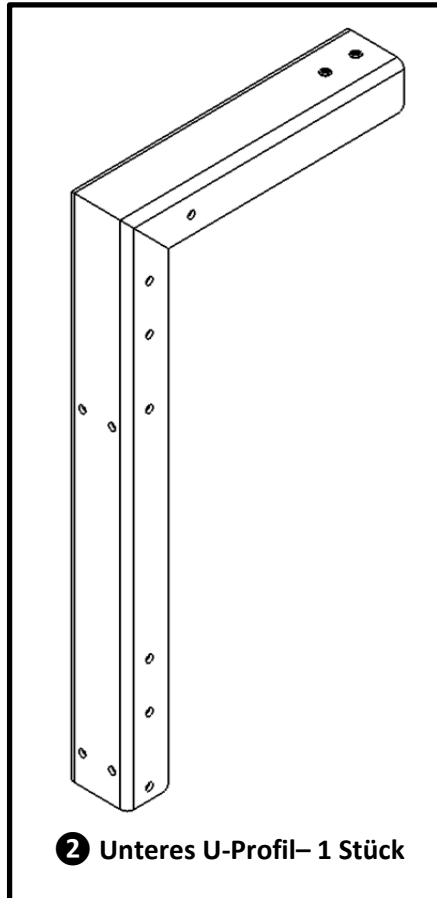
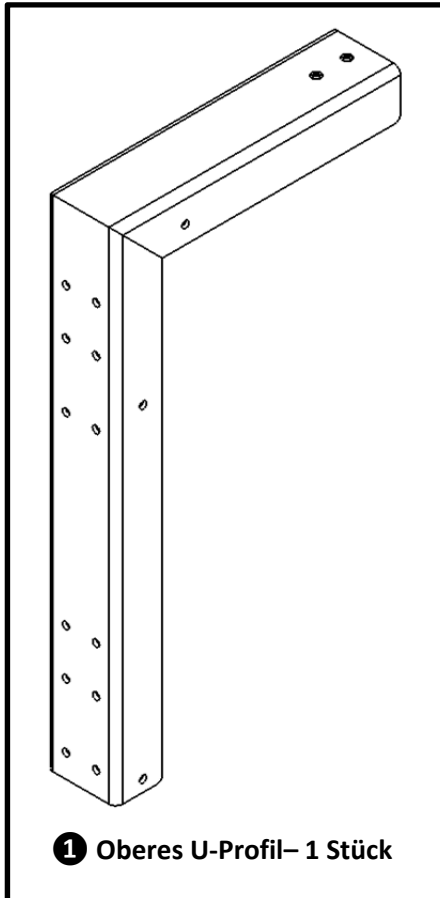

Montageanweisungen

Schritt 1 – Entfernen Sie die Griffe auf der Rückseite des Lautsprechers, indem Sie die Schrauben mit einem 4-mm-Inbusschlüssel lösen. (Hinweis: Der CVE-10 hat keinen oberen Griff. Entfernen Sie stattdessen die Cerwin-Vega-Platte wie unten dargestellt).

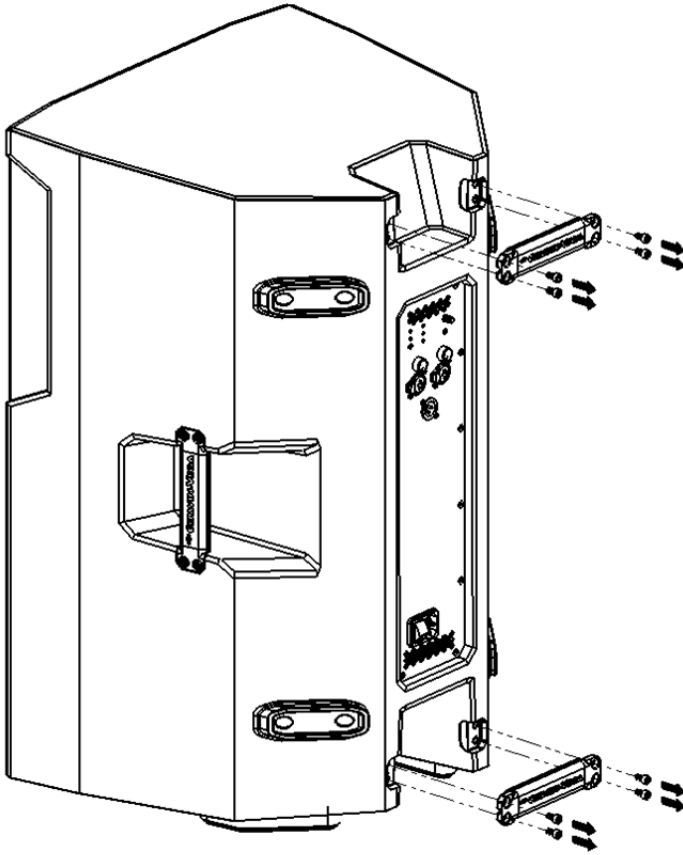

CVE-12 und CVE-15

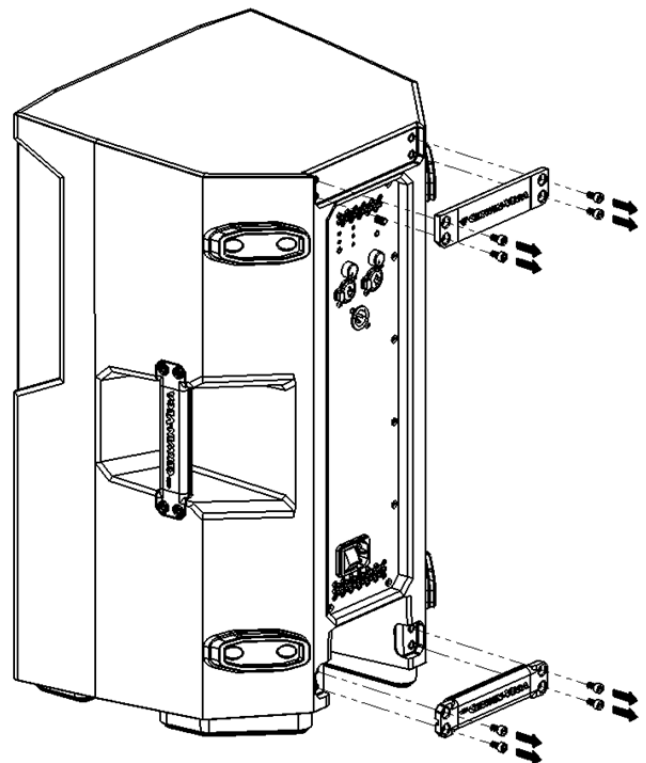

CVE-10

Montageanweisungen (Fortsetzung)

Schritt 2 - Mit den Schrauben aus Schritt 1 Befestigen Sie die Lautsprecher-Halterungen (3) an den Stellen, an denen die Griffe entfernt wurden.

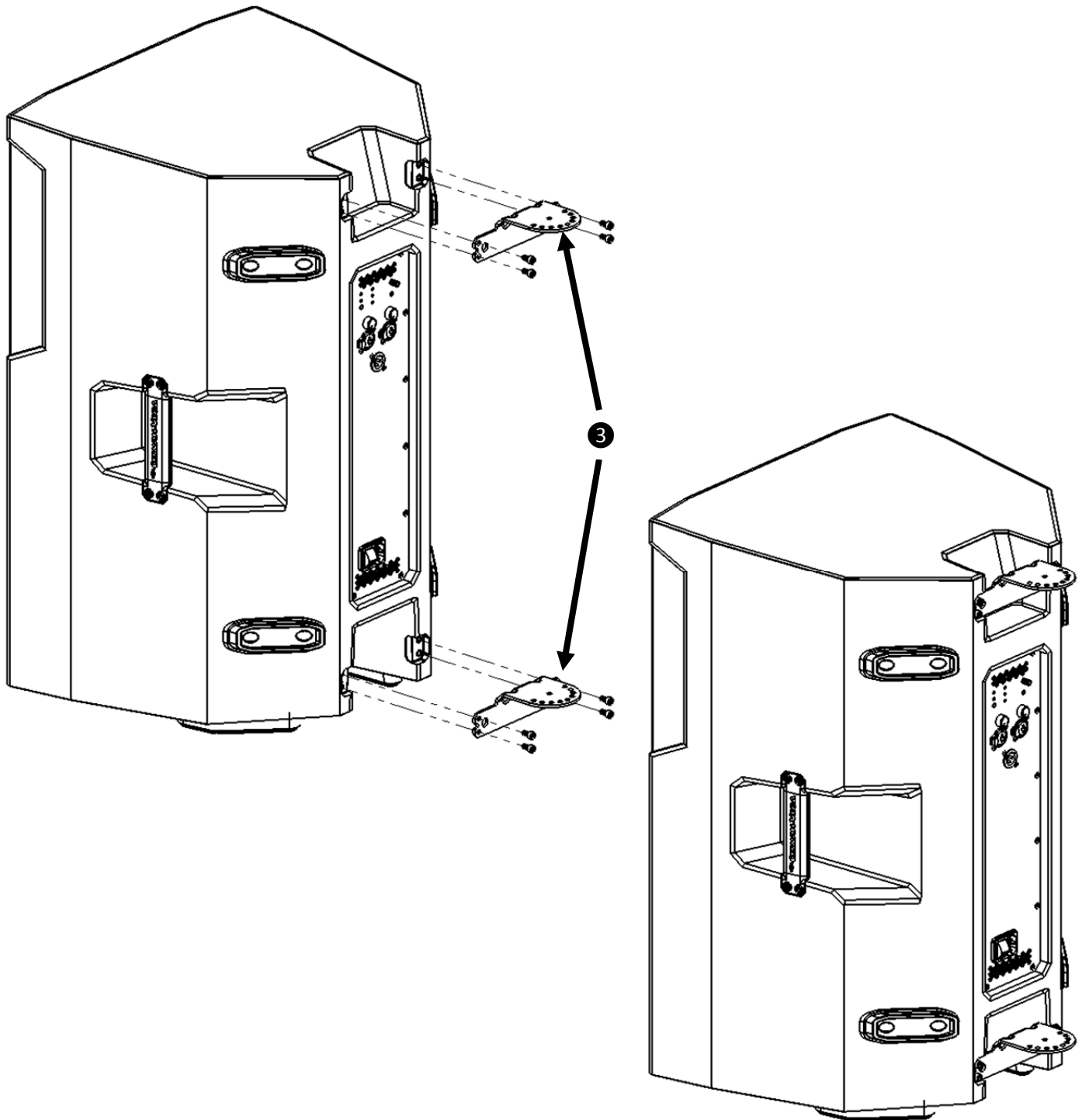

Montageanweisungen (Fortsetzung)

Schritt 3 – Sichern Sie mit den Schrauben (4), Unterlegscheiben (5) und Muttern (6) das obere U-Profil (1) zusammen mit dem unteren U-Profil (2). Achten Sie darauf, dass die Teile an der richtigen Stelle angebracht werden, die für Ihren Lautsprecher geeignet ist.

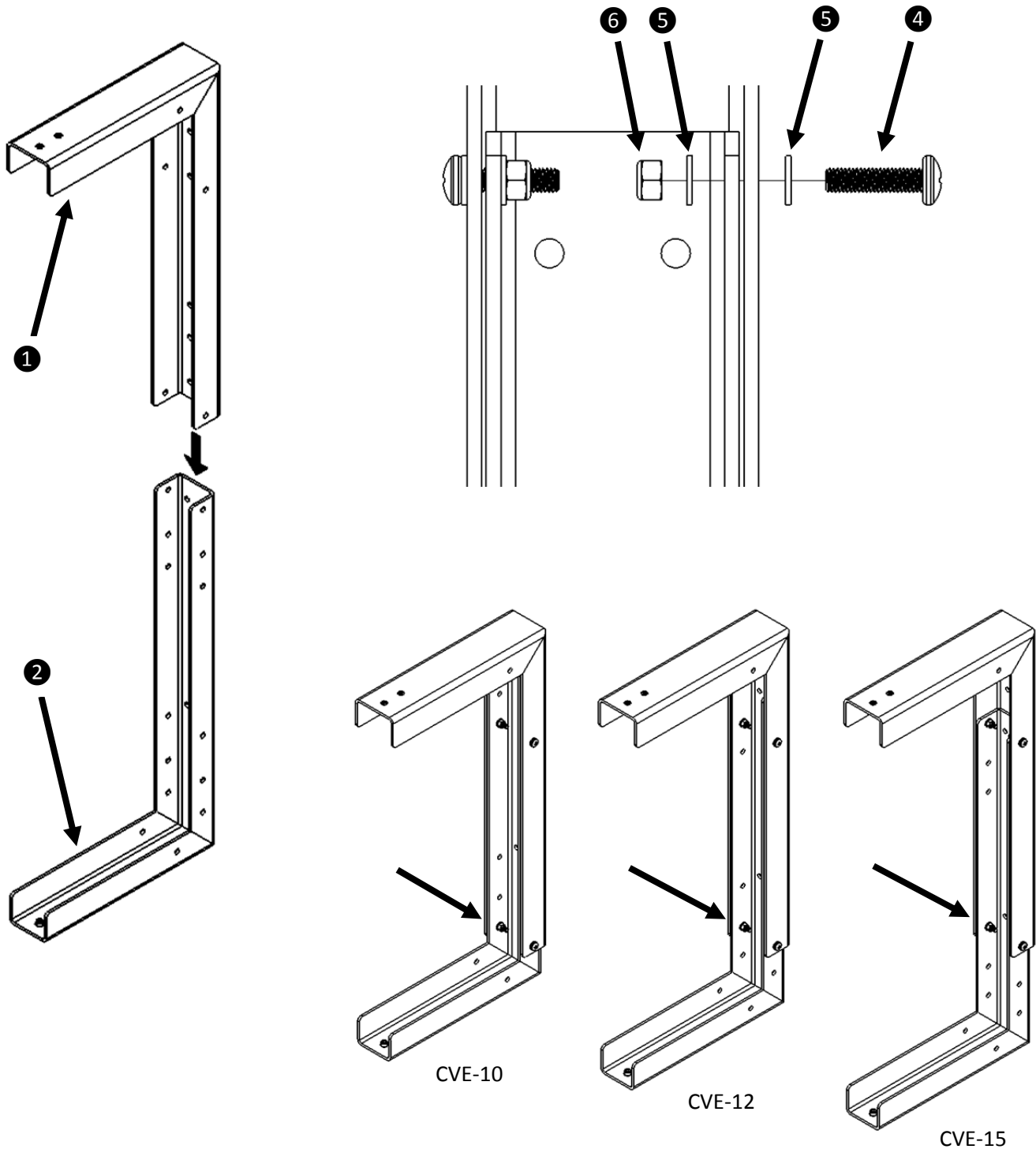

Montageanweisungen (Fortsetzung)

Schritt 4 – Bohren Sie gemäß der nachstehenden Bohrschablone die Löcher in die Wand oder die Decke. Montieren Sie die U-Profile mit geeigneten Schrauben/Dübeln.

Es ist sehr wichtig, dass dieses Zubehör fest an der Wand/Decke gesichert wurde. Wenden Sie sich an einen qualifizierten Fachmann für die Auswahl der geeigneten Befestigungselemente. Es liegt in der Verantwortung des Benutzers, dafür zu sorgen, dass dieses Zubehör sicher befestigt wurde.

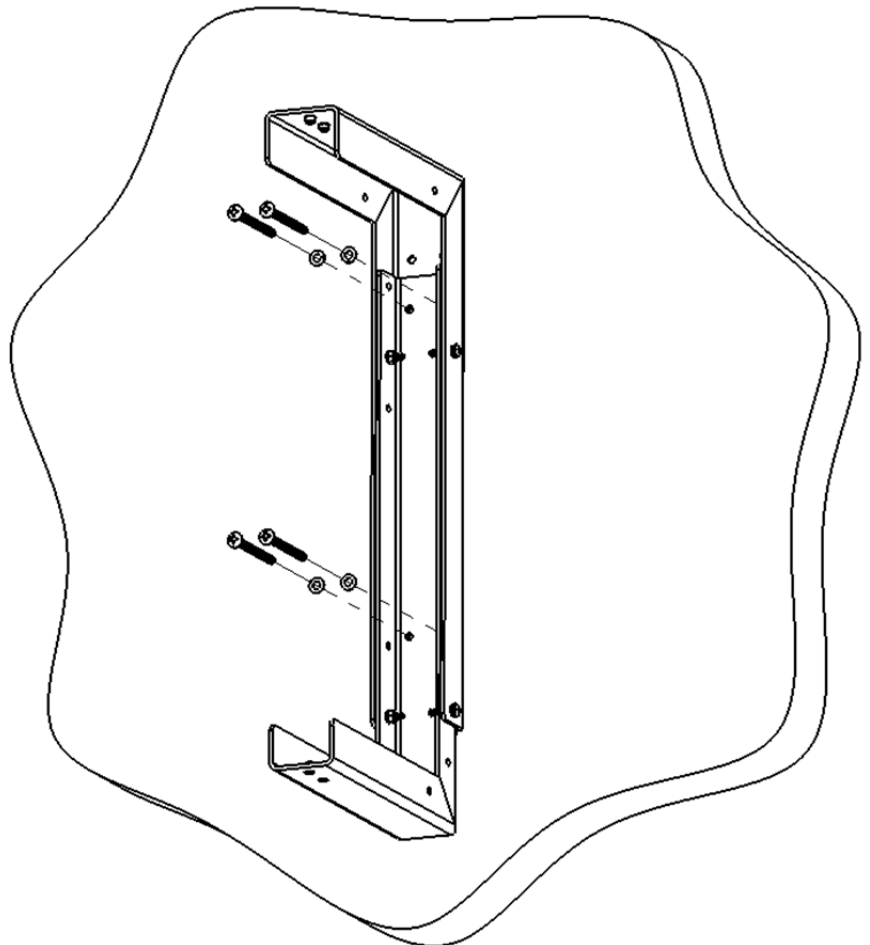
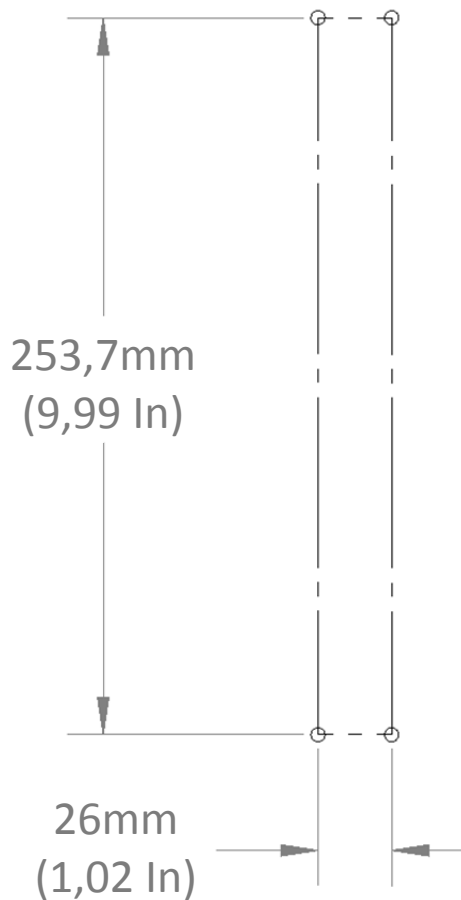

Montageanweisungen (Fortsetzung)

Schritt 5 –Sichern Sie den Lautsprecher auf den U-Profilen, indem Sie die Rändelschrauben (6) in den oberen und unteren Lautsprecher-Halterungen festschrauben.

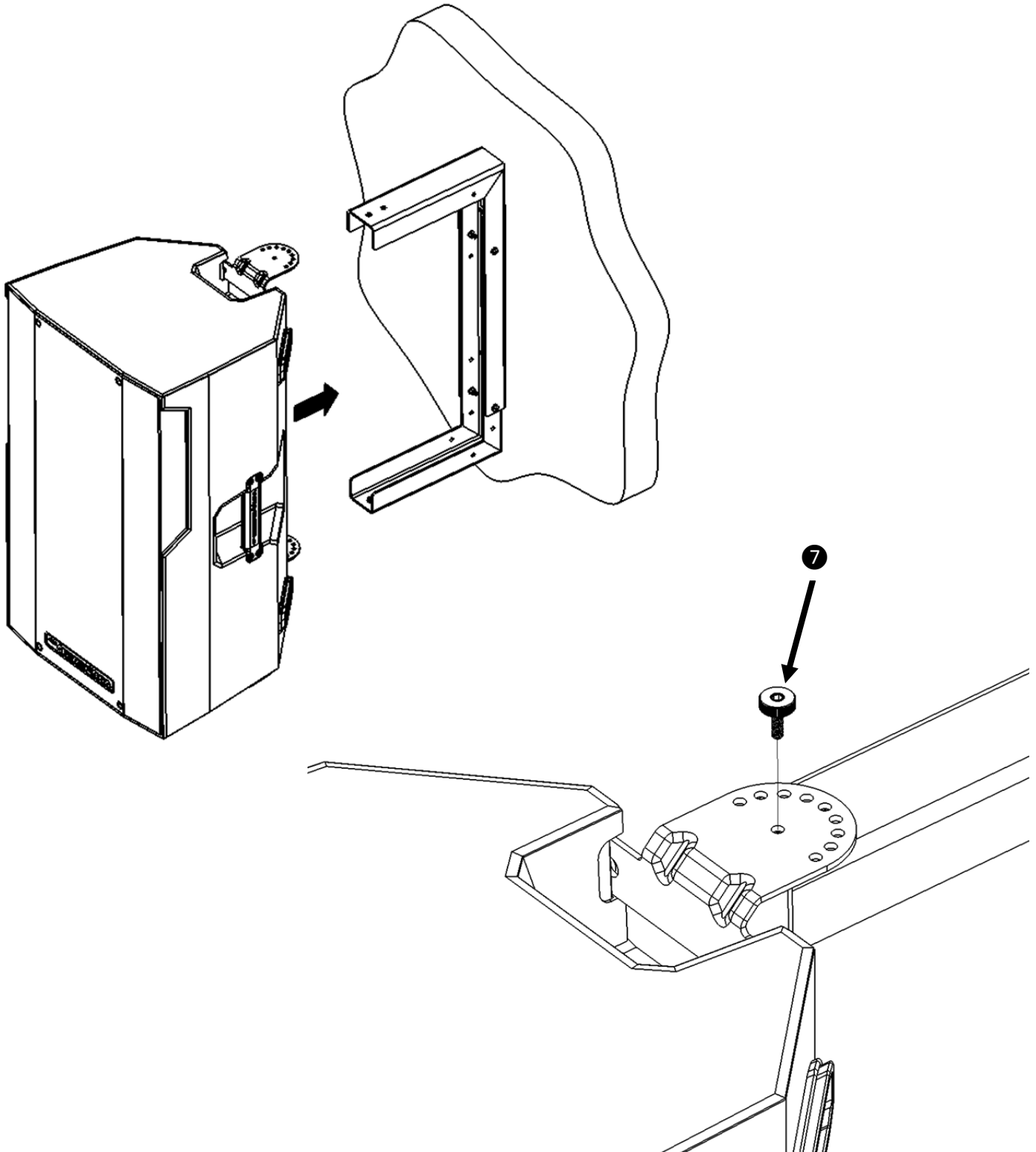

Montageanweisungen (Fortsetzung)

Schritt 6 – Sichern Sie den Lautsprecher mit einer Rändelschraube (6) an jeder Halterung den Lautsprecher im gewünschten Winkel.

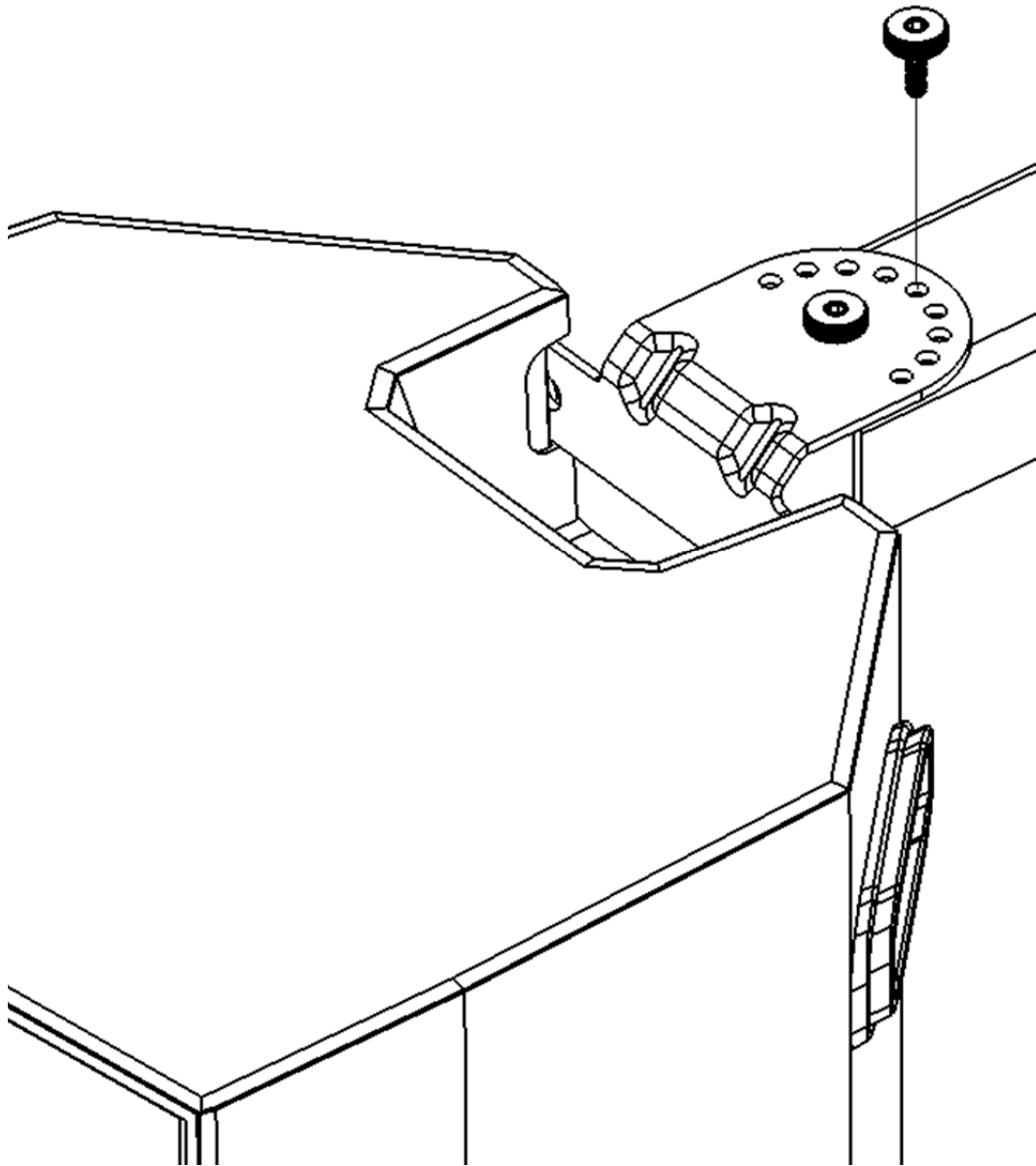

Montageanweisungen (Fortsetzung)

Schritt 7 – Wir empfehlen Sicherheitsseile zu verwenden, um den Lautsprecher an der Halterung zu sichern. Die Sicherheitsseile können an den zusätzlichen Löchern in den U-Profilkanälen und nicht genutzten Löchern der Lautsprecher-Halterungen befestigt werden.

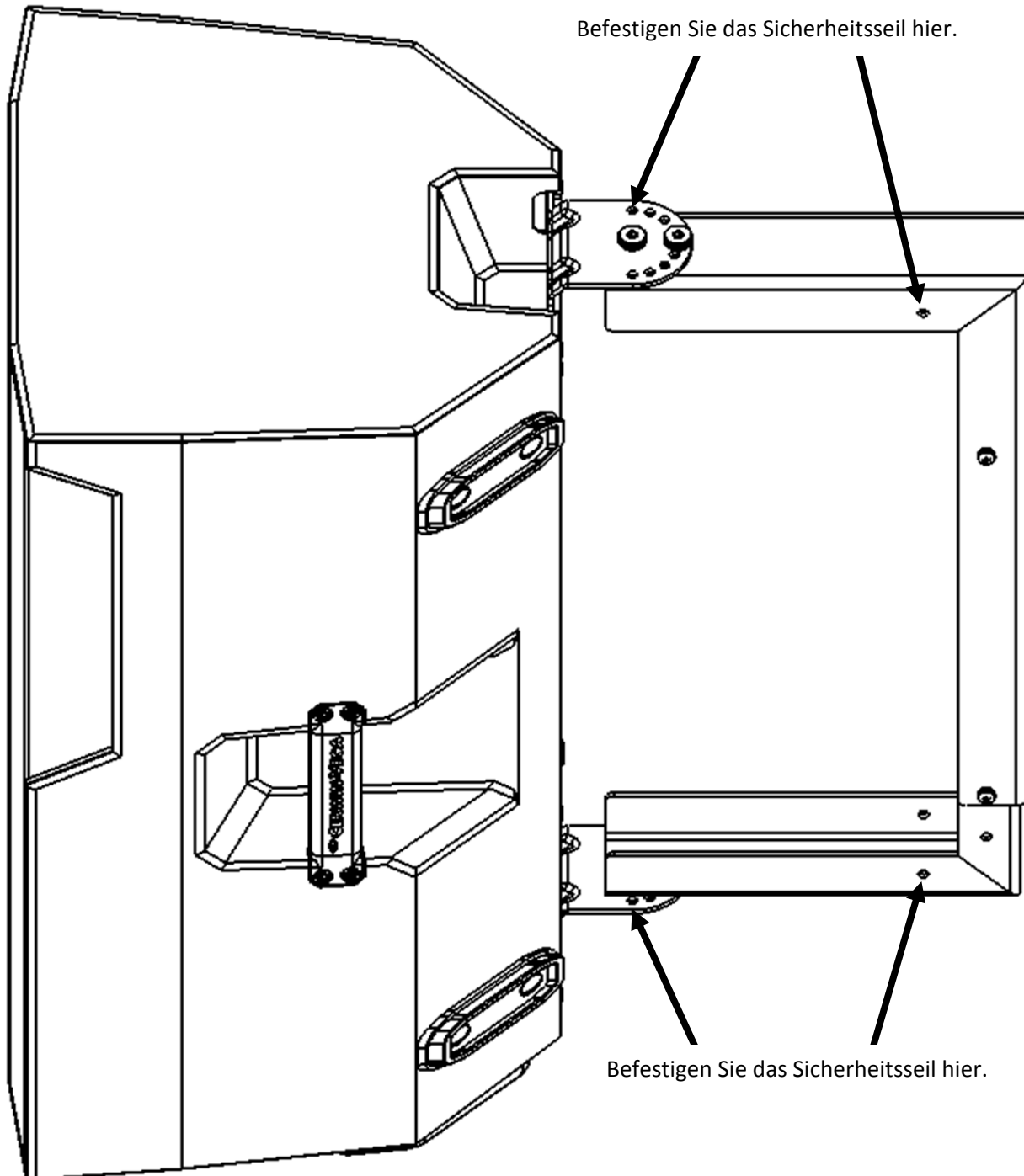

Garantie

Vielen Dank, dass Sie sich für eine der Gibson Pro Audio Marken (Stanton, KRK oder Cerwin-Vega) entschieden haben. Ihre Zufriedenheit ist für uns sehr wichtig. Wir stehen voll und ganz hinter der Qualität unserer Arbeit und freuen uns, dass Sie uns vertrauen. Mit der Registrierung Ihres Produkts helfen Sie uns, Sie stets über unsere neuesten Fortschritte auf dem Laufenden zu halten.

Um die von einem autorisierten Gibson Pro Audio Händler in den USA gekaufte Ware zu registrieren:

Bitte rufen Sie folgende Website auf: <http://www.gibson.com> und registrieren Sie sich Online.

Alternativ können Sie uns Ihre Garantiekarte zusenden:

Gibson Kundendienst
309 Plus Park Blvd.
Nashville, TN 37217

Bei Fragen können Sie sich an den Kundendienst wenden:

1-800-4GIBSON (1-800-444-2766)

E-Mail: service@gibson.com

FÜR AUßERHALB DER USA BEI EINER AUTORISIERTEN GIBSON PRO AUDIO VERTRETUNG GEKAUFTE GERÄTE WENDEN SIE SICH BITTE AN IHREN FACHHÄNDLER, UM DIE GARANTIE ZU REGISTRIEREN ODER UM GARANTIEANSPRÜCHE ANZUMELDEN.

Gibson Pro Audio Garantie

Falls Ihr Gibson Pro Audio Produkt (zu dem die Marken Stanton, KRK oder Cerwin-Vega gehören) zu irgendeinem Zeitpunkt als Ergebnis fehlerhafter Materialien oder Ausführung nicht mehr funktioniert, repariert Gibson Pro Audio oder eines der zugelassenen Gibson Pro Audio Kundendienstcenter in den USA den/die Fehler oder ersetzt die Ware nach eigenem Ermessen.

Garanziezeitraum (ab auf dem Kaufbeleg angegebenem Kaufdatum):

Stanton

Ein (1) Jahr auf alle Stanton-Produkte

KRK

Drei (3) Jahre für alle Studiomonitore

Ein (1) Jahr für Kopfhörer, Computer-Audiogeräte inklusive Raumkorrekturgeräte

Cerwin-Vega

Fünf (5) Jahre für alle Passivlautsprechersysteme

Drei (3) Jahre für alle Aktivlautsprechersysteme

Drei (3) Jahr für alle Mischpulte

Gibson garantiert alle Austauschteile und Reparaturen für neunzig (90) Tage ab Versand.

Für den unwahrscheinlichen Fall, dass Ihr Produkt zerstört wird, verloren geht, irreparabel beschädigt wird, während dieses im Besitz von Gibson oder einem autorisierten Gibson Pro Audio Kundendienstcenter zur Reparatur ist, ersetzt Gibson dieses Produkt mit ein und demselben oder einem Produkt gleicher Art mit einem Wert, der den Originalkaufpreis Ihres Produkts nicht übersteigt. Kosten für Produktversicherungen, einschließlich, aber nicht beschränkt auf Versicherungen für Sammler, trägt Eigentümer.

Für eine schnelle und sichere Rücksendung des Produkts benutzen Sie bitte die Originalverpackung. Gibson übernimmt keine Haftung für Transportschäden aufgrund schlechter oder unzureichender Verpackung.

DIESE GARANTIE DECKT NUR DEN ERSTBESITZER AB UND IST NICHT AUF SPÄTERE BESITZER ÜBERTRAGBAR. ZUR VALIDIERUNG IHRER GARANTIE UND ALS VORBEDINGUNG FÜR DIE GARANTIEABDECKUNG HIERUNTER MÜSSEN SIE IHRE GARANTIE INNERHALB VON FÜNFZEHN (15) TAGEN AB DEM URSPRÜNGLICHEN KAUFDATUM REGISTRIEREN. JEDLICHEN ANFRAGEN IM RAHMEN DER GARANTIEABDECKUNG MUSS EIN KAUFBELEG BZW. KASSENZETTEL BEILIEGEN.

Diese Garantie unterliegt den folgenden Einschränkungen:

FOLGENDES IST VON DIESER GARANTIE NICHT ABGEDECKT

1. Geräte, die verändert oder modifiziert wurden oder bei denen die Seriennummer manipuliert oder verändert wurde.
2. Geräte, deren Garantiekarte geändert oder falsch ausgefüllt wurde.
3. Geräte, die aufgrund unsachgemäßer Benutzung, Fahrlässigkeit oder Fehlbedienung beschädigt wurden.
4. Geräte, die durch Unglück, Überschwemmung, Brand, Blitzschlag oder andere Naturkatastrophen beschädigt wurden.
5. Transportschäden aller Art.
6. Geräte, die extremer Luftfeuchtigkeit oder Temperatur ausgesetzt waren.
7. Geräte, die bei einem nicht autorisierten Händler gekauft oder an denen unbefugte Reparaturen oder Wartungseingriffe durchgeführt wurden.

GIBSON GIBT KEINE DARÜBER HINAUS GEHENDE GARANTIE. ALLE IMPLIZIERTEN GARANTIEEN, EINSCHLIEßLICH GARANTIEEN ZUR MARKTGÄNGIGKEIT UND EIGNUNG FÜR EINEN BESTIMMTEN ZWECK, DIE ÜBER DIE SPEZIFISCHEN BESTIMMUNGEN DIESER GARANTIE HINAUS GEHEN, WERDEN HIERMIT AUSGESCHLOSSEN. EINIGE LÄNDER LASSEN DEN AUSSCHLUSS ODER DIE EINSCHRÄNKUNG IMPLIZIERTER GARANTIEEN NICHT ZU, SODASS OBIGES FÜR SIE MÖGLICHERWEISE NICHT ZUTRIFFT.

GIBSON HAFTET NICHT FÜR BESONDERE, INDIREKTE, FOLGE- ODER ÄHNLICHE SCHÄDEN, DIE DEM KÄUFER ODER DRITTEN ENTSTEHEN, EINSCHLIEßLICH, ABER NICHT BESCHRÄNKT AUF GEWINNAUSFÄLLE, GESCHÄFTLICHE VERLUSTE ODER SCHÄDEN AUFGRUND DER BENUTZUNG DES GERÄTS, OB VERTRAGSGEMÄß ODER AUS UNERLAUBTER HANDLUNG, SELBST WENN GIBSON ODER SEIN AUTORISIERTER VERTRETER ÜBER DIE MÖGLICHKEIT SOLCHER SCHÄDEN INFORMIERT WAR. GIBSON HAFTET NICHT FÜR KOSTEN, FORDERUNGEN ODER PROZESSE AUFGRUND VON ODER IN VERBINDUNG MIT DEM VORSTEHENDEN.

FÜR GERÄTE, DIE BEI EINEM AUTORISIERTEN GIBSON PRO AUDIO HÄNDLER AUßERHALB DER USA GEKAUFT WURDEN, WENDEN SIE SICH BITTE AN IHREN FACHHÄNDLER, UM DIE GARANTIE ZU REGISTRIEREN UND UM GARANTIEANSPRÜCHE ANZUMELDEN. FÜR EINEN SOLCHEN KAUF GILT OBIGE GARANTIE NICHT.

Wie erhält man eine Garantieleistung?

Garantieleistung außerhalb der Vereinigten Staaten:

Zur Durchführung einer Garantireparatur wenden Sie sich bitte direkt an den autorisierten Gibson Pro Audio Fachhändler, bei dem Sie das Produkt gekauft haben. Beachten Sie dazu die Rückgabe- bzw. Garantiebestimmungen des Fachhändlers.

Garantieleistungen für Geräte, die bei einem autorisierten Gibson Pro Audio Fachhändler in den USA gekauft wurden:

Bei einer Fehlfunktion Ihres Gibson Pro Audio Produkts wenden Sie sich als Händler oder Eigentümer unter 1-800-4GIBSON (1-800-444-2766) an den Kundendienst. Dort erhalten Sie eine Rückgabenummer. Senden Sie kein Gerät ohne Rückgabenummer an Gibson zurück. Die Rückgabenummer muss außen auf dem Versandkarton vermerkt sein. Anschrift und Versandanleitung erhalten Sie vom Kundendienst. Der Eigentümer muss das Produkt frachtfrei und versichert an die vom Kundendienst genannte Anschrift einsenden. Nur autorisierte Gibson Pro Audio Kundendienstzentren dürfen Garantieleistungen ausführen. Jeder unbefugte Eingriff führt zum Verlust der Garantieansprüche. Gibson lehnt jegliche Haftung für Schäden aufgrund unbefugter Eingriffe oder aufgrund von Eingriffen, die nicht von Gibson Pro Audio oder von dessen autorisierten Kundenzentren durchgeführt wurden, ab.

Legen Sie eine vollständige Beschreibung der Fehlfunktion bei, wenn Sie sich an Gibson wenden. Falls nicht unter die Garantie fallende Arbeiten erforderlich oder ratsam sind, wird Ihnen ein Angebot erstellt, dem Sie zustimmen müssen, bevor nicht unter die Garantie fallende Arbeiten eingeleitet werden. Sie sollten Angebote für nicht unter die Garantie fallende Arbeiten sofort überdenken und dem autorisierten Gibson-Pro-Audio-Kundendienst oder Gibson Ihre Entscheidung mitteilen. Der Ausführung von nicht unter Garantie fallender Arbeiten ist keine Voraussetzung für die Reparatur von Materialien, die durch diese Garantie abgedeckt sind. Nach der Überprüfung des Produkts teilt Gibson oder der autorisierte Gibson Pro Audio Kundendienst Ihnen oder Ihrem Fachhändler den Termin der Fertigstellung mit. Das reparierte Produkt oder Teil wird an Sie oder den Fachhändler unfrei und versichert zurückgesandt.

Weder Vertreter noch andere Personen sind zur Übernahme einer Haftung im Namen von Gibson autorisiert, soweit in dieser Garantie nicht explizit beschrieben. Diese Garantie gibt Ihnen spezielle Rechte, die von Staat zu Staat und von Land zu Land abweichen.

Um weitere Auskünfte zu erhalten, schreiben Sie an:

Kundendienstabteilung,
Gibson Kundendienst
309 Plus Park Blvd.
Nashville, TN 37217

Oder rufen Sie uns an unter:

1-800-4GIBSON (1-800-444-2766)